

Synoptik Treiber FT2001-A1 LED-Flachkabel F50F410

- Installation
- Montage
- Montage
- Montaje
- Montaggio

Mimic display driver FT2001-A1 LED flat cable F50F410

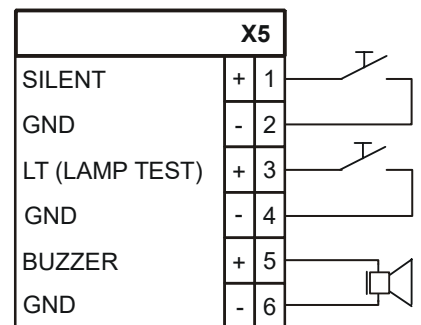
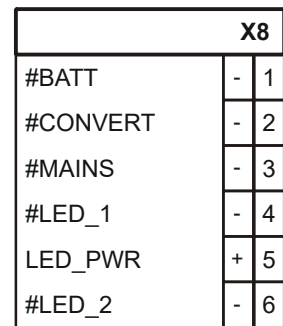
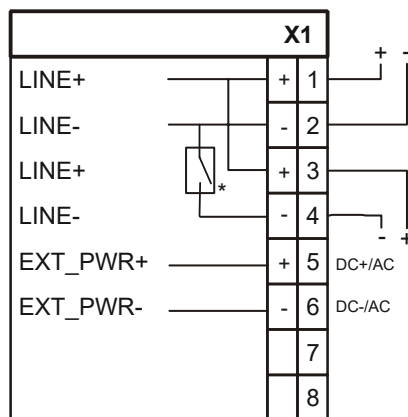
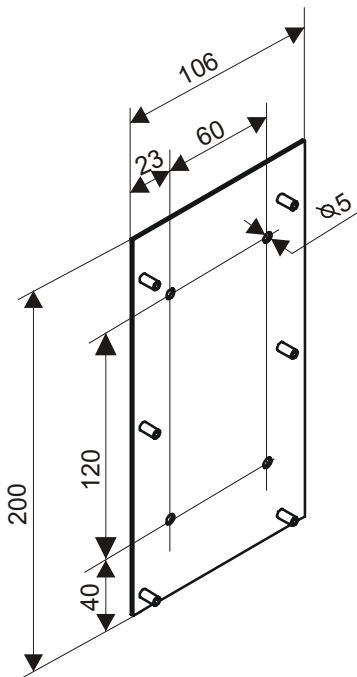
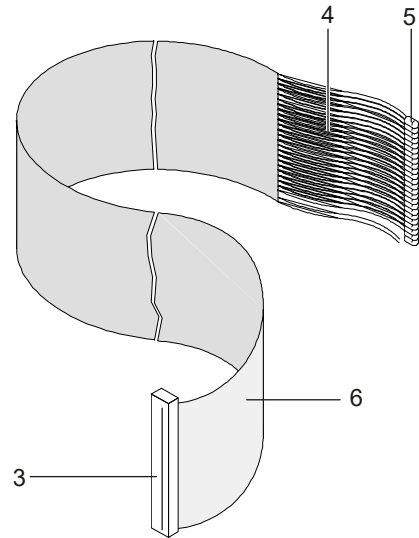
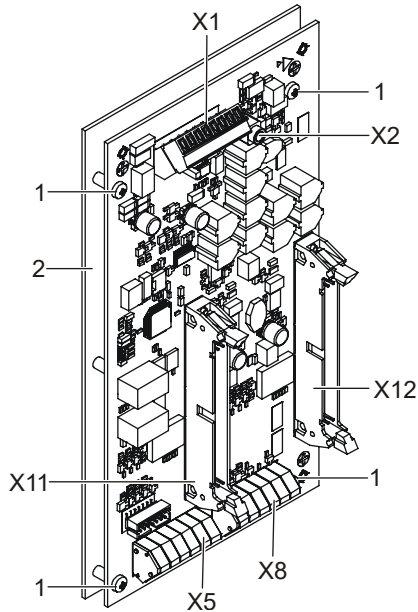
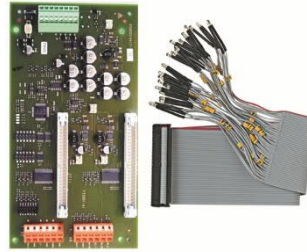

Verwendungszweck

Der Synoptik-Treiber FT2001-A1 für das FS20/FS720 Brandmeldesystem wird an der FDnet/C-NET-Melderlinie angeschlossen. Er dient zur systemweiten, optischen Signalisierung von beliebigen Ereignissen. Die separat erhältlichen Flachkabel haben insgesamt 48 LEDs, die in einem beliebigen Gehäuse, frei nach einem Gebäudeplan positioniert werden können.

Funktion

- 48 frei programmierbare Treiber-Ausgänge
- Konfiguration der Treiber-Ausgänge mit dem Engineering-Tool
- Kommunikation über FDnet/C-NET, einzel-adressierbar
- Stromversorgung über FDnet/C-NET oder über eine externe DC- oder AC-Speisung
- Anschlüsse für Summer, Taste 'Lokaler Summer AUS', Lampentest und LED 'Betrieb'
- 2 Steckeranschlüsse für je ein Flachkabel mit 24 frei positionierbaren LEDs

Lieferumfang FT2001-A1

Zum Lieferumfang gehören:

- Printplatte mit Steckeranschlüssen, montiert auf Trägerplatte
- Anlagenschild

Lieferumfang F50F410

Zum Lieferumfang gehören:

- 2 Flachkabel 50-pol., vorkonfektioniert mit je 24 LEDs

Sicherheitshinweise



Gefahr von Personen- und Sachschäden
Beachten Sie die folgenden Sicherheitshinweise:

- Die Geräte sind nur für ortsfeste Montage in trockenen Räumen vorgesehen.
- Die Geräte dürfen nur an die FDnet/C-NET-Melderlinien angeschlossen werden.
- Eine externe Speisung muss galvanisch von der Anlagenspeisung und andern externen Speisungen getrennt sein und eine Strombegrenzung haben.
- Eine externe Speisung darf nur für ein Liniengerät verwendet werden.
- Als Stromversorgung kann ein handelsüblicher AC/AC-Trafo verwendet werden.

Legende

- | | |
|-----|---|
| 1 | Vier Befestigungsschrauben |
| 2 | Trägerplatte |
| 3 | Stecker-Flachkabel für X12/X13 |
| 4 | LED-Anschlüsse, paarweise getrennt |
| 5 | 24 LEDs Ø 3 mm |
| 6 | Flachkabel F50F410 mit 24 LEDs |
| X1 | Anschlussklemmen-Linie (* integrierter Linientrenner) und ext. Speisung |
| X2 | Anschlussbuchse MC-Link-Kabel |
| X5 | Anschlussklemmen erweiterte Peripherie |
| X8 | Anschlussklemmen für Speisungsüberwachung und Betriebs-LED |
| X11 | Anschlussstecker LED 1...24 |
| X12 | Anschlussstecker LED 25...48 |

Gehäuse

Das Gehäuse für den Einbau des Synoptik-Treibers FT2001-A1 muss kundenseitig erworben werden. Folgende Anforderungen müssen für EN 54-17 erfüllt werden:

- Gewicht des Gehäuses muss inkl. aller Einbauten min. 4,5 kg sein.
- Das Gehäuse oder die Abdeckung für den UP-Einbau muss mindestens Schutzklasse IP30 entsprechen und aus Metall sein.
- Eine externe Speisung muss im Gehäuse oder in unmittelbarer Nähe des Gehäuses montiert werden.

Montage und Installation

1. Entfernen Sie den Synoptik-Treiber von der Trägerplatte (2) durch Lösen der 4 Befestigungsschrauben (1).
2. Lösen Sie den Bezeichnungstreifen mit der ID des Geräts und bewahren Sie ihn auf.
3. Für die Montage in ein Gehäuse sind in der Trägerplatte (2) 4 Löcher mit 5 mm Ø vorgesehen.
4. Montieren Sie die Trägerplatte (2) in das vorgesehene Gehäuse mit 4 Metallschrauben M4, oder bei direkter UP-Wandmontage mit 4 Metallschrauben Ø 4,5 mm.
5. Montieren Sie anschließend die Printplatte wieder durch Befestigen der 4 Schrauben (1).
6. Schließen Sie die Kabel der FDnet/C-NET-Melderlinie und die externe Speisung gemäß Anschlussschema an der Klemme X1 an. Die FDnet/C-NET-Melderlinie darf die Speiseleitungen nicht überkreuzen und muss separat geführt werden.
7. Schließen Sie die Speisungsüberwachung gemäß den Produktbeilagen der verwendeten Speisung an der Klemme X8 an.
8. Schließen Sie die Betriebs-LED (LED_1) gemäß Anschlussschema an der Klemme X8 an.

9. Schließen Sie die erweiterte Peripherie (Summer, Taste 'Summer AUS' und Lampentest) gemäß Anschlusschema an der Klemme X5 an.
10. Befestigen Sie die Synoptik-LEDs (5) auf dem Grundrisstableau (Herstellung kundenseitig). Trennen Sie falls notwendig die LED-Anschlüsse (4) paarweise weiter auf.
11. Schließen Sie die Stecker (3) der Flachkabel (6) an Stecker X11 bzw. X12 an.
12. Montieren Sie das Grundrisstableau in das Synoptikgehäuse.
13. Bei Verwendung einer externen Speisung montieren Sie diese am dafür vorgesehenen Ort (im Gehäuse oder in unmittelbarer Nähe des Gehäuses). Verdrillen Sie die Sekundärleitung.
14. Führen Sie anschließend eine Funktionsprüfung durch:
 - Prüfen Sie die Ausgangsspannung (AC 12 V oder DC 24 V).
 - Testen Sie die Speisungsüberwachung, indem Sie die Speisung unterbrechen und die Störungsmeldungen auf dem Terminal kontrollieren.
15. Bringen Sie anschließend das beigelegte Anlagenschild gut sichtbar am Gehäuse an und tragen Sie das Montagedatum ein.

Technische Daten

Gewicht	232 g
Abmessungen (B x H x T)	106 x 200 x 45 mm
Lagertemperatur	-20...+60 °C
Betriebstemperatur	0...+40 °C
Feuchte	≤95 % rel.
Gehäuse kundenseitig	min. IP30
Einsatzhöhe	max. 4000 m.ü.M.
Linienspannung	DC 16...33 V
Speisung extern, EN54-4 Konformität nicht erforderlich	AC 11...22 V, galvanisch getrennt oder DC 14...32 V, galvanisch getrennt
Betriebsstrom	max. 45 mA
Ausgang Buzzer	max. 5 mA / DC 12 V

Intended use

The mimic display driver FT2001-A1 for the fire detection system FS20/FS720 is connected to the FDnet/C-NET detector line. It serves for system-wide event signaling. The separately available flat cables have 48 LEDs in total, which may be positioned in any housing, according to a ground plan of the building.

Function

- 48 free programmable driver outputs
- Configuration of the driver outputs with the Engineering tool
- Communication via FDnet/C-NET, addressed individually
- Power supply via FDnet/C-NET or an external DC or AC supply
- Connections for buzzer, button 'Local buzzer OFF', lamp test and LED 'Operation'
- 2 plug connections for flat cables with up to 24 free positioned LEDs

Scope of delivery FT2001-A1

The scope of delivery comprises:

- P.c.b. with plug connections, mounted on base plate
- Type plate

Scope of delivery F50F410

The scope of delivery comprises:

- 2 flat cables, 50-poles, pre-assembled, with 24 LEDs each

Safety notes



Danger of damage to persons and property
Please adhere to the following safety instructions:

- The devices are only intended for stationary mounting in dry rooms.
- The devices may only be connected to the FDnet/C-NET detector lines.
- An external supply must be electrically isolated from the system supply and other external supplies, and must have current limitation.
- An external power supply must only be used for one line device.
- A standard AC/AC transformer can be used for the power supply.

Legend

1	Four mounting screws
2	Base plate
3	Plug flat cable for X12/X13
4	LED connections, separated by pairs
5	24 LEDs Ø 3 mm
6	Flat cable F50F410 with 24 LEDs
X1	Connection terminals for the line (* integrated line separator) and ext. supply
X2	Connection socket for MC-Link cable
X5	Connection terminals for the extended periphery
X8	Connection terminals for the power supply monitoring and operation LED
X11	Connector plug LED 1...24
X12	Connector plug LED 25...48

Housing

The housing for installing the sequence chart driver FT2001-A1 must be purchased by the customer.

The following requirements must be satisfied for EN 54-17:

- Weight of the housing incl. all built-in components must be min. 4.5 kg.
- The housing or the cover for recess-mounted installation must correspond to protection category IP30 at least, and be made from metal.
- An external supply must be fitted in the housing or in the direct vicinity of the housing.

Mounting and installation

1. Remove the sequence chart driver from the base plate (2) by loosening the 4 mounting screws (1).
2. Loosen the inscription strip with the device ID and keep it in a safe place.
3. For the mounting in a housing, 4 holes of 5 mm Ø are provided in the base plate (2)
4. Mount the base plate (2) in the housing provided using 4 x M4 metal screws, or for direct recess-mounted wall mounting using 4 metal screws 4.5 mm Ø.
5. Mount the p.c.b. again by tightening the 4 screws (1).
6. Connect the FDnet/C-NET detector line cables and the external supply to terminal X1 as indicated by the connection diagram. The FDnet/C-NET detector line must not cross the supply lines and must be routed separately.
7. Connect the supply monitoring to the terminal X8, in accordance with the instruction leaflets of the used power supply.
8. Connect the operation LED (LED_1) to the terminal X8 in accordance with the connection diagram.

9. Connect the extended periphery (buzzer, button 'Buzzer OFF', and lamp test) to the terminal X5, in accordance with the connection diagram.
10. Fix the mimic display LEDs (5) on the ground plan panel (to be supplied by the customer). If required, separate the LED connections (4) by pairs.
11. Connect the plugs (3) of the flat cables (6) to the plugs X11 or X12.
12. Mount the ground plan panel into the mimic display housing.
13. If you are using an external supply, mount it in the intended location (in the housing or the immediate vicinity of the housing). Twist the secondary cable.
14. Then run a functional test:
 - Check the output voltage (AC 12 V or DC 24 V).
 - Test the supply monitoring by interrupting the supply and check the fault messages on the terminal.
15. Affix the enclosed installation plate to the housing so that it is clearly visible and enter the installation date.

Technical data

Weight	232 g
Dimensions (W x H x D)	106 x 200 x 45 mm
Storage temperature	-20...+60 °C
Operating temperature	0...+40 °C
Humidity	≤95 % rel.
Housing (supplied by customer)	min. IP30
Operating height	max. 4000 m.ü.M.
Line voltage	DC 16...33 V
External supply, EN 54-4 conformity not required	AC 11...22 V, electrically isolated or DC 14...32 V, electrically isolated
Operating current	max. 45 mA
Buzzer output	max. 5 mA / DC 12 V

Application

Le pilote de synoptique FT2001-A1 pour le système de détection incendie FS20/FS720 est raccordé à la ligne de détection FDnet/C-NET. Il est utilisé pour la signalisation optique de toutes sortes d'événements dans tout le système. Les câbles plats disponibles séparément possèdent 48 LED au total qui peuvent être positionnées dans n'importe quel boîtier, au choix selon un plan du bâtiment.

Fonction

- 48 sorties de pilote librement programmables
- Configuration des sorties de pilote avec l'outil d'ingénierie
- Communication via FDnet/C-NET, adressage unique
- Alimentation via FDnet/C-NET ou via une alimentation DC ou AC externe.
- Raccordements pour buzzer, bouton 'Buzzer local OFF', test des lampes et 'mode' LED
- 2 raccords enfichables pour chaque câble avec 24 LED librement positionnables

Etendue de la livraison FT2001-A1

Font partie de la fourniture :

- Circuit imprimé avec raccords enfichables, monté sur plaque de montage
- Plaque signalétique

Etendue de la livraison F50F410

Font partie de la fourniture :

- 2 câbles plats 50 pôles, préconfectionnés avec 24 LED chacun

Instructions de sécurité



Risque de dommages corporels et matériels
Respecter les instructions de sécurité suivantes:

- Les appareils sont destinés à un montage à demeure dans des locaux secs uniquement.
- Les appareils ne doivent être raccordés qu'aux lignes de détection FDnet/C-NET.
- L'alimentation externe doit être isolée galvaniquement de la tension de l'installation et des autres alimentations externes et disposer d'une limite de courant.
- Une alimentation externe ne peut être utilisée que pour un dispositif de ligne.
- Un transformateur AC/AC courant peut être utilisé.

Légende

- | | |
|-----|--|
| 1 | Quatre vis de fixation |
| 2 | plaque de montage |
| 3 | Connecteur mâle de câble plat pour X12/X13 |
| 4 | Raccordements LED, isolés par paire |
| 5 | 24 LED Ø 3 mm |
| 6 | Câble plat F50F410 avec 24 LED |
| X1 | Ligne borne de raccordement (* isolateur de ligne intégré) et alimentation externe |
| X2 | Connecteur femelle câble MC-Link |
| X5 | Bornes de raccordement périphérie étendue |
| X8 | Bornes de raccordement pour surveillance de l'alimentation et LED de service |
| X11 | Connecteur LED 1...24 |
| X12 | Connecteur LED 25...48 |

Boîtier

Le boîtier destiné au montage du pilote de synoptique FT2001-A1 est à fournir pour le client.

Les exigences suivantes doivent répondre à la norme EN 54-17 :

- Le poids du boîtier, éléments de montage compris, doit être d'au moins 4,5 kg.
- Le boîtier ou le couvercle pour le montage de support doit correspondre au minimum à l'indice de protection IP30 et être en métal.
- Une alimentation externe doit être montée dans le boîtier ou à proximité immédiate de celui-ci.

Montage et installation

1. Retirez le pilote de synoptique du support (2) en desserrant les 4 vis de fixation (1).
2. Défaites les étiquettes de repérage avec l'ID de l'appareil et conservez-les soigneusement.
3. Quatre trous de 5 mm de diamètre sont prévus dans le support (2) pour le montage dans un boîtier.
4. Montez le support (2) dans le boîtier prévu avec 4 vis métalliques M4 ou alors 4 vis métalliques de 4,5 mm de diamètre en cas de montage mural direct du support.
5. Remontez ensuite le circuit imprimé en vissant les 4 vis (1).
6. Raccorder les câbles de la ligne de détection FDnet/C-NET et l'alimentation externe sur la borne X1, conformément au schéma de raccordement. La ligne de détection FDnet/C-NET ne doit pas croiser les lignes d'alimentation et doit cheminer séparément.
7. Raccordez la surveillance de l'alimentation à la borne X8, conformément à la notice fournie de l'alimentation utilisée.
8. Raccorder les LED de service (LED_1) à la borne X8, conformément au schéma de raccordement.

9. Raccordez la périphérie étendue (buzzer, bouton 'Buzzer OFF' et test de lampe) à la borne X5, conformément au schéma de raccordement.
10. Fixer les LED de synoptique (5) sur le tableau d'ébauche (fabrication exécutée par le client). Isolez par paire les raccordements de LED (4), si nécessaire.
11. Raccordez les connecteurs mâles (3) des câbles plats (6) aux connecteurs mâles X11 ou X12.
12. Montez le schéma d'ébauche sur le boîtier de synoptique.
13. En cas d'utilisation d'une alimentation externe, montez celle-ci à l'endroit prévu pour elle (dans le boîtier ou à proximité immédiate de celui-ci). Torsadez la ligne secondaire.
14. Procédez ensuite à un contrôle de fonctionnement.
 - Contrôlez la tension de sortie (AC 12 V ou DC 24 V).
 - Testez ensuite la surveillance de l'alimentation en interrompant l'alimentation et en contrôlant les messages d'erreur sur le terminal.
15. Positionnez la plaque signalétique jointe de façon bien visible dans le boîtier et inscrivez la date du montage.

Caractéristiques techniques

Poids	232 g
Dimensions (l x h x p)	106 x 200 x 45 mm
Température de stockage	-20...+60 °C
Température d'exploitation	0...+40 °C
Humidité	≤95 % rel.
Boîtier côté client	min. IP30
Altitude d'exploitation	4000 m max. au-dessus du niveau de la mer
Tension de ligne	DC 16...33 V
Alimentation externe, conformité EN 54-4 non requise	AC 11...22 V, isolé galvaniquement ou DC 14...32 V, isolé galvaniquement
Courant de service	max. 45 mA
Ronfleur de sortie	max. 5 mA / DC 12 V

Uso previsto

El driver indicadores sinópticos FT2001-A1 para el sistema de detección de incendios FS20/FS720 se conecta a la línea de detectores FDnet/C-NET. Se utiliza para la señalización óptica de cualquier evento en todo el sistema. Los cables planos disponibles por separado disponen en total de 48 LED, que pueden posicionarse en cualquier carcasa, libremente de acuerdo con el plano de un edificio.

Función

- 48 salidas de driver libremente programables
- Configuración de las salidas de driver con la herramienta de ingeniería
- Comunicación a través de la FDnet/C-NET, direccionable individualmente
- Alimentación eléctrica a través de la FDnet/C-NET o a través de una alimentación DC o AC externa
- Conexiones para zumbador, tecla 'Zumbador local desconectado', prueba de lámparas y LED 'Servicio'
- 2 conexiones enchufables para un cable plano con 24 LED libremente posicionables, respectivamente

Volumen de suministro FT2001-A1

El volumen de suministro incluye:

- Placa de circuito impreso con conexiones enchufables, montada en la placa de soporte
- Placa de la instalación

Volumen de suministro F50F410

El volumen de suministro incluye:

- 2 cables planos de 50 polos, preconfeccionados con 24 LED cada uno

Normas de seguridad



Peligro de daños personales y materiales
Observe las siguientes normas de seguridad:

- Los dispositivos solo están previstos para el montaje estacionario en lugares secos.
- Los dispositivos solo deben conectarse a las líneas de detectores FDnet/C-NET.
- Una alimentación externa debe estar galvánicamente separada de la alimentación de la instalación y otras alimentaciones externas y disponer de una limitación de corriente.
- La alimentación externa solo puede utilizarse para un dispositivo de línea.
- Como alimentación puede utilizarse un transformador AC/AC convencional.

Leyenda

- | | |
|-----|--|
| 1 | Cuatro tornillos de fijación |
| 2 | Placa de soporte |
| 3 | Conector cable plano para X12/X13 |
| 4 | Conexiones LED, separadas por pares |
| 5 | 24 LED Ø 3 mm |
| 6 | Cable plano F50F410 con 24 LED |
| X1 | Terminales de conexión Línea (* aislador de línea integrado) y alimentación ext. |
| X2 | Hembra de conexión cable MC-Link |
| X5 | Terminales de conexión periferia ampliada |
| X8 | Terminales de conexión para monitorizar la alimentación y LED de servicio |
| X11 | Conector LED 1...24 |
| X12 | Conector LED 25...48 |

Carcasa

La carcasa para la instalación del driver indicadores sinópticos FT2001-A1 debe ser puesta a disposición por el cliente. Para EN 54-17 deben cumplirse los siguientes requisitos:

- El peso mínimo de la carcasa debe ser de 4,5 kg, todos los elementos instalados inclusive.
- La carcasa o la cubierta para el montaje empotrado deben equivaler, como mínimo, a la clase de protección IP30 y ser de metal.
- Una alimentación externa debe montarse en la carcasa o en la proximidad directa de la misma.

Montaje e instalación

1. Retire el driver indicadores sinópticos de la placa de soporte (2) aflojando los 4 tornillos de fijación (1).
2. Desprenda la tira de inscripción con el ID del dispositivo y guárdela.
3. Para el montaje en una carcasa, en la placa de soporte (2) están previstos 4 orificios de 5 mm de Ø.
4. Monte la placa de soporte (2) en la carcasa prevista por medio de 4 tornillos para metales M4 o, en caso de un montaje empotrado directo en la pared, mediante 4 tornillos para metales de 4,5 mm de Ø.
5. A continuación, vuelva a montar la placa de circuito impreso fijando los 4 tornillos (1).
6. Conecte en el terminal X1 los cables de la línea de detectores FDnet/C-NET y la alimentación externa de acuerdo con el diagrama de conexión. La línea de detectores FDnet/C-NET no debe cruzarse con las líneas de alimentación, y debe conducirse por separado.
7. Conecte en el terminal X8 la monitorización de la alimentación de acuerdo con las hojas de instrucciones de la alimentación utilizada.
8. Conecte en el terminal X8 el LED de servicio (LED_1) de acuerdo con el diagrama de conexión.

9. Conecte en el terminal X5 la periferia ampliada (zumbador, tecla 'Zumbador desconectado' y prueba de lámparas) de acuerdo con el diagrama de conexión.
10. Sujete los LED sinópticos (5) en el cuadro sinóptico (fabricación por cuenta del cliente). Si es necesario, abra aún más las conexiones LED (4) por pares.
11. Conecte los conectores (3) de los cables planos (6) en el conector X11 ó X12.
12. Monte el cuadro sinóptico en la carcasa sinóptica.
13. Si se utiliza una fuente de alimentación externa, móntela en el lugar previsto para ella (en la carcasa o directamente junto a la misma). Trence la línea secundaria.
14. A continuación, realice una comprobación funcional:
 - Compruebe la tensión de salida (AC 12 V o DC 24 V).
 - Compruebe la monitorización de la alimentación interrumpiendo la alimentación y controlando los mensajes de avería en el terminal.
15. Fije la placa de la instalación adjunta de forma bien visible en la carcasa y anote la fecha de montaje.

Datos técnicos

Peso	232 g
Dimensiones (A x H x F)	106 x 200 x 45 mm
Temperatura de almacenamiento	-20...+60 °C
Temperatura de servicio	0...+40 °C
Humedad	≤95 % rel.
Carcasa por cuenta del cliente	mín. IP30
Altitud de empleo	máx. 4000 m sobre el nivel del mar
Tensión de línea	DC 16...33 V
Alimentación externa, conformidad con EN 54-4 no necesaria	AC 11...22 V, con separación galvánica o DC 14...32 V, con separación galvánica
Corriente de servicio	máx. 45 mA
Salida zumbador	máx. 5 mA / DC 12 V

Destinazione d'uso

La scheda sinottica FT2001-A1 per il sistema di rivelazione incendio FS20/FS720 viene collegata alla linea di rivelatori FDnet/C-NET. Essa serve per la segnalazione ottica a livello di sistema di eventi a piacere. I cavi piatti disponibili separatamente hanno complessivamente 48 LED, che possono essere posizionati liberamente in qualsiasi custodia in base ad uno schema dell'edificio.

Funzionamento

- 48 uscite driver liberamente programmabili
- Configurazione delle uscite driver mediante l'Engineering tool
- Comunicazione tramite FDnet/C-NET, indirizzabile singolarmente
- Alimentazione elettrica tramite FDnet/C-NET o un'alimentazione esterna DC o AC
- Collegamenti per cicalino, tasto 'Cicalino locale OFF', test lampada e 'Funzionamento' LED
- 2 connettori per ciascun cavo piatto con 24 LED liberamente posizionabili

Volume di fornitura FT2001-A1

Sono compresi nel volume di fornitura:

- Circuito stampato con connettori, montato su piastra di supporto
- Targhetta dell'impianto

Volume di fornitura F50F410

Sono compresi nel volume di fornitura:

- 2 cavi piatti 50 poli, preconfezionati con 24 LED ciascuno

Avvertenze di sicurezza



Pericolo di danni alle persone e alle cose
Rispettare le seguenti avvertenze di sicurezza:

- Gli apparecchi sono concepiti solo per il montaggio stazionario in ambienti asciutti.
- Gli apparecchi devono essere collegati solo alla linea di rivelatori FDnet/C-NET.
- Un'alimentazione esterna deve essere isolata galvanicamente dall'alimentazione dell'impianto e da altre alimentazioni esterne e avere una limitazione di corrente.
- Un'alimentazione esterna può essere utilizzata soltanto per un apparato di linea.
- Come alimentazione elettrica si può utilizzare un trasformatore AC/AC normalmente reperibile in commercio.

Leggenda

- | | |
|-----|--|
| 1 | Quattro viti di fissaggio |
| 2 | Piastra di supporto |
| 3 | Spina cavo piatto per X12/X13 |
| 4 | Collegamenti LED, separati a coppie |
| 5 | 24 LED Ø 3 mm |
| 6 | Cavo piatto F50F410 con 24 LED |
| X1 | Morsetti di collegamento linea (* separatore di linea integrato) e alimentazione esterna |
| X2 | Presa di collegamento cavo MC-Link |
| X5 | Morsetti di collegamento periferia ampliata |
| X8 | Morsetti di collegamento per monitoraggio alimentazione e LED di esercizio |
| X11 | Connettore LED 1...24 |
| X12 | Connettore LED 25...48 |

Custodia

La custodia per l'installazione della scheda sinottica FT2001-A1 deve essere predisposto dal cliente. Devono essere soddisfatti i seguenti requisiti richiesti dalla norma EN 54-17:

- Il peso della custodia, incluse tutte le unità installate, deve essere almeno di 4,5 kg.
- La custodia o il coperchio per l'installazione a incasso deve corrispondere almeno alla classe di protezione IP30 ed essere di metallo.
- Un'alimentazione esterna deve essere montata nel contenitore o nelle immediate vicinanze dello stesso.

Montaggio e installazione

1. Rimuovere la scheda sinottica dalla piastra di supporto (2) allentando le 4 viti di fissaggio (1).
2. Allentare i nastri di identificazione con l'ID dell'apparecchio e metterli da parte.
3. Per il montaggio in una custodia, nella piastra di montaggio (2) sono previsti 4 fori di 5 mm Ø.
4. Montare la piastra di supporto (2) nella custodia prevista con 4 viti metalliche M4, oppure in caso di montaggio a parete, con 4 viti metalliche Ø 4,5 mm.
5. Rimontare successivamente il circuito di controllo fissando le 4 viti (1).
6. Collegare al morsetto X1 i cavi della linea di rivelatori FDnet/C-NET e l'alimentazione esterna secondo lo schema di collegamento. La linea di rivelatori FDnet/C-NET non può incrociare le linee di alimentazione e deve essere posata separatamente.
7. Collegare al morsetto X8 il monitoraggio dell'alimentazione secondo le istruzioni allegate dell'alimentazione utilizzata.
8. Collegare al morsetto X8 il LED di esercizio (LED_1) secondo lo schema di collegamento.

9. Collegare al morsetto X5 la periferia ampliata (cicalino, tasto 'cicalino OFF' e test lampada) secondo lo schema di collegamento.
10. Fissare i LED sinottici (5) sul display in pianta (realizzazione del cliente). Se necessario separare di nuovo a coppie i collegamenti LED (4).
11. Collegare le spine (3) dei cavi piatti (6) alla spina X11 o X12.
12. Montare il display in pianta nella custodia sinottica.
13. In caso di utilizzo di un'alimentazione esterna, montarla sul punto previsto a tale scopo (nel contenitore o nelle sue immediate vicinanze). Twistare la linea secondaria.
14. In seguito effettuare un controllo delle funzioni:
 - Verificare la tensione di uscita (AC 12 V o DC 24 V)
 - Testare il monitoraggio dell'alimentazione interrompendo l'alimentazione e controllando le segnalazioni di guasto sul terminale.
15. Disporre la targhetta dell'impianto allegata in posizione ben visibile sulla custodia e annotarvi la data di montaggio.

Dati tecnici

Peso	232 g
Dimensioni (L x A x P)	106 x 200 x 45 mm
Temperatura di stoccaggio	-20...+60 °C
Temperatura di esercizio	0...+40 °C
Umidità	≤95 % rel.
Contenitore cliente	min. IP30
Altezza d'impiego	max. 4000 m s.l.m.
Tensione di linea	DC 16...33 V
Alimentazione esterna, conformità a EN 54-4 non necessaria	AC 11...22 V, con isolamento galvanico oppure DC 14...32 V, con isolamento galvanico
Corrente di esercizio	max. 45 mA
Uscita cicalino	max. 5 mA / DC 12 V

Bestellangaben (de)

TYP	Art. Nr.	Bezeichnung
FT2001-A1	A5Q00014417	Synoptik-Treiber
F50F410	5291410001	LED-Flachkabel 50-polig (24 LEDs)

Details for ordering (en)

TYPE	Item no.	Designation
FT2001-A1	A5Q00014417	Mimic display driver
F50F410	5291410001	LED flat cable, 50 poles (24 LEDs)

Détails pour passer commande (fr)

Type	Réf.	Désignation
FT2001-A1	A5Q00014417	Pilote de synoptique
F50F410	5291410001	LED câble plat 50 pôles (24 LED)

Datos de pedido (es)

TIPO	Nº de art.	Denominación
FT2001-A1	A5Q00014417	Driver indicadores sinópticos
F50F410	5291410001	Cable plano con LED 50 polos (24 LED)

Dati per l'ordinazione (it)

TIPO	Cod. art.	Denominazione
FT2001-A1	A5Q00014417	Scheda sinottica
F50F410	5291410001	Cavo piatto LED 50 poli (24 LED)

08  0786	FT2001-A1	Siemens Schweiz AG; Theilerstrasse 1a CH-6300 Zug Technical data: see doc. A6V101110501
FT2001 - Input/output device incl. short-circuit isolator for use in fire detection and fire alarm systems installed in buildings.		
305/2011/EU (CPR): EN 54-17 / EN 54-18 ; 2014/30/EU (EMC): EN 50130-4 / EN 61000-6-3 ; 2011/65/EU (RoHS): EN 50581		
The declared performance and conformity can be seen in the Declaration of Performance (DoP) and the EU Declaration of Conformity (DoC), which is obtainable via the Customer Support Center: Tel. +49 89 9221-8000 or https://siemens.com/bt/download		
DoP No.: 0786-CPR-20378; DoC No.: CED-FT2001		

Issued by
Siemens Switzerland Ltd
Smart Infrastructure
Global Headquarters
Theilerstrasse 1a
CH-6300 Zug
Tel. +41 58 – 724 24 24
www.siemens.com/buildingtechnologies

© Siemens Switzerland Ltd, 2007

Technical specifications and availability subject to change without notice.